



# Cembre



Certified Quality  
Management System



Certified Environmental  
Management System



Certified Occupational  
Health & Safety  
Management System

**ENGLISH**

**FRANÇAIS**

**DEUTSCH**

**ESPAÑOL**

**ITALIANO**

**HYDRAULIC PRESSHEAD  
TETE HYDRAULIQUE DE SERTISSAGE  
HYDRAULISCHER PREßKOPF  
CABEZA HIDRAULICA DE COMPRESION  
TESTA OLEODINAMICA DA COMPRESIONE**

## RHM132



**OPERATION AND MAINTENANCE MANUAL  
NOTICE D'UTILISATION ET ENTRETIEN  
BEDIENUNGSANLEITUNG  
MANUAL DE USO Y MANTENIMIENTO  
MANUALE D'USO E MANUTENZIONE**



**WARNING LABELS - ETIQUETTES SIGNALÉTIQUES - WARNSCHILDER -  
ETIQUETAS DE ATENCION - ETICHETTE D'AVVERTENZA**

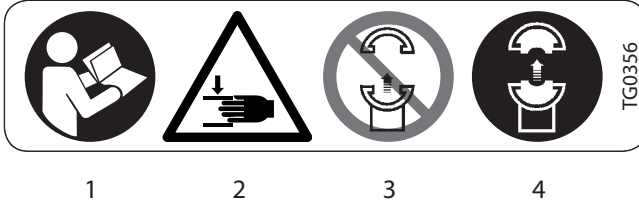

1	<ul style="list-style-type: none"> <li>- Before using the tool, carefully read the instructions in this manual.</li> <li>- Avant d'utiliser cet outil, lire attentivement les instructions de cette notice.</li> <li>- Vor Inbetriebnahme unbedingt die Bedienungsanleitung durchlesen.</li> <li>- Antes de utilizar la herramienta, leer atentamente las instrucciones contenidas en este manual.</li> <li>- Prima di utilizzare l'utensile, leggere attentamente le istruzioni contenute in questo manuale.</li> </ul>
2	<ul style="list-style-type: none"> <li>- When operating the tool keep hands away from the danger zone.</li> <li>- Au cours du sertissage, tenir les mains éloignées de la zone de danger.</li> <li>- Während des Verpressens nicht mit den Händen in den Pressbereich gelangen.</li> <li>- Durante su utilización, mantenga las manos fuera de la zona de peligro.</li> <li>- Durante l'utilizzo, mantenere le mani fuori dalla zona di pericolo.</li> </ul>
3	<ul style="list-style-type: none"> <li>- Do not pump when dies are not in place.</li> <li>- Insérer les matrices avant d'actionner l'outil.</li> <li>- Nicht ohne Einsatzpaar betätigen.</li> </ul>
4	<ul style="list-style-type: none"> <li>- No poner en presión sin matrices.</li> <li>- Non mandare in pressione l'utensile senza le matrici inserite.</li> </ul>

	①	②	③	④
	Head type Tête type Typ Kopf Cabeza tipo Tipo di testa	Force Force Kraft Fuerza Forza	Year Année Jahr Año Anno	Max.pressure Max. pression Max. Arbeitsdruck Presión máxima Pressione massima
①	②	④	③	

This manual is the property of **Cembre**: any reproduction is forbidden without written permission.

Ce manuel est la propriété de **Cembre**: toute reproduction est interdite sauf autorisation écrite.

Diese Bedienungsanleitung ist Eigentum der Firma **Cembre**.

Ohne vorherige schriftliche Genehmigung darf die Bedienungsanleitung weder vollständig noch teilweise vervielfältigt werden.

Este manual es propiedad de **Cembre**. Toda reproducción está prohibida sin autorización escrita.

Questo manuale è di proprietà della **Cembre**: ogni riproduzione è vietata se non autorizzata per scritto.

# HYDRAULIC PRESSHEAD

## RHM132

### 1. GENERAL CHARACTERISTICS

- **Application range:** the head is suitable for compression of electrical connectors on conductors up to ..... 400 mm<sup>2</sup> (800 MCM)
- **Crimping force:**..... 130 kN (14.6 sh ton)
- **Max operating pressure:** ..... 700 bar (10,000 psi)
- **Oil necessary (displacement):**..... 47 cm<sup>3</sup> (2.9 cu. in.)
- **Dimensions:** length ..... 216 mm (8.5 in.)  
width..... 80 mm (3.15 in.)
- **Weight (without dies):**..... 3,1 kg (6.8 lbs)

### 2. INSTRUCTIONS FOR USE

#### 2.1) Setting

The head is equipped with a "self-lock" quick male coupler suitable for connection to a hydraulic, pneumatic or electrical pump from the **Cembre** range.

For a given connector select and install the appropriate die set (see § 3).

#### 2.2) Die advancement (Ref. to Fig. 1)

- Insert the conductor into the connector.
- Locate the connector between the dies at the desired crimp position.
- Operate the pump to advance the die.



***Do not build up the pressure without dies inserted in the presshead.***

***Make sure that dies are exactly positioned on the area to be crimped; otherwise reopen dies following instructions as per § 2.4 and reposition the connector.***

#### 2.3) Crimping

Operate the pump to advance the ram until the die faces touch.

It is recommended to continue pumping until the maximum pressure valve is activated and a "click" is heard.

#### 2.4) Die opening

Fully discharge the oil pressure from the pump, to retract the ram and release the crimped connector.

### 3. DIE REPLACEMENT (Ref. to Fig. 1)

To replace dies operate as follows:

#### Upper die (91):

- Press the die release button (17) to release the die and slide the die from the head.
- Insert the replacement die into the head guide and release the button (17) to secure the die.

#### Lower die (90):

- For ease of operation, advance the main ram (10) by 3-4 mm (0.11 - 0.16 in.).
- Press the die release button (25) to release the die and slide the die from the ram.
- Insert the replacement die into the ram guide and release the button (25) to secure the die.

## 4. MAINTENANCE

The head is robust and requires very little daily maintenance.

Compliance with the following points should help to maintain the optimum performance of the tool.

### 4.1) Accurate cleaning

Dust, sand and dirt are a danger for any hydraulic device.

Avoid putting the head on muddy or dusty ground.

Any dirt particles may score the ram and create oil leaks.

Every day, after use, the head must be cleaned with a clean cloth, taking care to remove any residual particles, especially around the moving parts.

### 4.2) Replacement of the automatic coupler

Use a 22 mm spanner to unscrew the old coupler:

- Remove the obsolete coupler.
- Carefully clean the thread to remove the old sealant.
- Apply Teflon tape to the thread.
- Fit the new automatic coupler and tighten to **30 Nm (22 lbf ft)**.

*The oil pressure in the head must always be completely released before disconnecting the head from the hose.*

### 4.3) Storage (Ref. to Fig. 2)

When not in use, the head should be stored and transported in the plastic case, to prevent damage.

The plastic case can also accommodate 14 die sets.

Plastic case: **VAL P26**; Size 445x290x115 mm (17.5x11.4x4.5 in.); weight 1,2 kg (2.65 lbs).

## 5. PARTS LIST (Ref. to Fig. 3)

Code N°	Item	DESCRIPTION	Qty	Code N°	Item	DESCRIPTION	Qty
6120123	01	CYLINDER	1	6522006	18 ▲	PIN SPRING	1
6700250	02 ●	CIRCLIP ø 36	1	6540047	19 ▲	DIE HEAD RETAINER PIN	1
6170140	03 ●	SPRING COVER	1	6620320	20 ●	DIE RAM RETAINER PIN	1
6362107	★ 04 ●	SEAL	1	6362035	★ 21	SEAL	1
6520610	05 ●	RAM RETURN INNER SPRING	1	6760040	22 ●	ø 3x8 SPRING PIN TG 0540	1
6340082	07	M 6x8 GRUB SCRW	1	6232340	23	METAL LABEL (TG.0540)	1
6520620	08 ●	RAM RETURN OUTER SPRING	1	6650118	24	ø 2,5x3,5 RIVET	2
6300040	09 ●	RAM SPRING GUIDE	1	6620445	25 ●	DIE RAM RELEASE PIN	1
6620315	10 ●	RAM	1	6522006	26 ●	SPRING	1
6900221	11	M 5x12 SCREW	1	6232006	27	LABEL (TG.0356)	1
6100035	12	KEY	1	6760040	28 ●	ø 3x8 SPRING PIN	1
6860055	13 ▲	"C" HEAD	1	6060120	29	Q14-MS COUPLER	1
6641045	14 ▲	WASHER	1	6800186	30	PROTECTION CAP	1
6700115	15 ▲	ø 10 CIRCLIP	1	6620316	●	COMPLETE RAM	
6760145	16 ▲	ø 3x22 SPRING PIN	1	6860014	▲	COMPLETE HEAD	
6540048	17 ▲	DIE HEAD RELEASE PIN	1	6000075	★	SPARE PARTS PACKAGE	

The items marked (★) are those **Cembre** recommends replacing if the head is disassembled. These items are supplied on request in the "RHM132 Spare Parts Package"

*The guarantee is void if parts used are not Cembre original spares.*

When ordering spare parts always specify the following:

- code number of item
- name of item
- type of head
- head serial number

## 6. RETURN TO Cembre FOR OVERHAUL

In the case of a breakdown contact our Area Agent who will advise you on the problem and give you the necessary instructions on how to dispatch the tool to our nearest service Centre; if possible, attach a copy of the Test Certificate supplied by **Cembre** together with the tool or fill in and attach the form available in the "ASSISTANCE" section of the **Cembre** website.

# TETE HYDRAULIQUE DE SERTISSAGE TYPE RHM132

## 1. CARACTERISTIQUES GENERALES

- **Domaine d'application:** conçue pour le sertissage des connecteurs électriques pour câbles jusqu'à..... 400 mm<sup>2</sup> (800 MCM)
- **Force de sertissage:**..... 130 kN (14.6 sh ton)
- **Pression max.:**..... 700 bar (10,000 psi)
- **Huile nécessaire (déplacement):**..... 47 cm<sup>3</sup> (2.9 cu. in.)
- **Dimensions:** hauteur ..... 216 mm (8.5 in.)  
largeur ..... 80 mm (3.15 in.)
- **Poids (sans matrice):**..... 3,1 kg (6.8 lbs)

## 2. INSTRUCTIONS D'UTILISATION

### 2.1) Mise en service

La tête est munie d'un raccord rapide mâle à blocage automatique et peut être reliée aussi bien à des pompes hydrauliques à pied qu'à des pompes pneumo et électro-hydrauliques **Cembre**. Choisir la paire de matrices appropriée pour le sertissage à réaliser et les engager dans leurs logements respectifs (voir § 3).

### 2.2) Avance des matrices (Voir Fig. 1)

- Insérer le conducteur dans le connecteur.
- Positionner ce dernier entre les deux matrices en alignant la zone à sertir avec l'empreinte des matrices.
- Lorsque l'on actionne la pompe, les matrices s'approchent.



**Insérer les matrices avant d'utiliser la tête.**

*S'assurer que les matrices sont bien positionnées sur la zone à sertir. Dans le cas contraire, les desserrer en suivant les instructions du § 2.4 et repositionner le connecteur.*

### 2.3) Sertissage

Si l'on continue à actionner la pompe, l'avance du piston de la tête se poursuit jusqu'à ce que les matrices arrivent en butée l'une contre l'autre.

Il est recommandé de pomper jusqu'à ce que la soupape de surpression de déchenche. On percevra un léger déclic.

### 2.4) Réouverture des matrices

Pour débloquer les matrices, agir sur le dispositif d'évacuation de la pression de la pompe; le piston retourne dans la tête et les matrices s'ouvrent.

### 3. CHANGEMENT DES MATRICES (Voir Fig. 1)

Pour changer les matrices, procéder de la façon suivante:

#### Matrice supérieure (91):

- Retirer la matrice en poussant l'axe de déblocage matrice/tête (17).
- Insérer la nouvelle matrice.

#### Matrice inférieure (90):

- Retirer la matrice en poussant l'axe de déblocage matrice/piston (25).
- Insérer la nouvelle matrice dans ses guides jusqu'à son blocage par l'axe de verrouillage matrice/piston (20).  
Cette opération est facilitée par l'avancement de 3 - 4 mm (0.11 - 0.16 in.) du piston (10).

## 4. ENTRETIEN

Cette tête est robuste et ne nécessite aucune préoccupation ou entretien particulier.

Les recommandations qui suivent sont néanmoins souhaitables pour lui assurer une longévité optimum:

### 4.1) Nettoyage élémentaire

Veiller à protéger l'outil de la poussière, du sable et de la boue qui sont un danger à tout système hydraulique. Chaque jour après utilisation, l'outil doit être nettoyé à l'aide d'un chiffon propre, tout particulièrement aux endroits de pièces mobiles.

### 4.2) Remplacement du raccord rapide

Pour remplacer l'enclenchement rapide, procéder de la façon suivante:

- Dévisser l'ancien raccord rapide de la tête.
- Nettoyer soigneusement le filetage du cylindre pour enlever tous les résidus de téflon.
- Recouvrir le filetage du cylindre de téflon.
- Visser le raccord rapide neuf sur la tête en appliquant un couple de serrage de **30 Nm (22 lbf ft)**.

*Avant de débrancher le raccord rapide qui relie la tête au flexible de la pompe hydraulique, vérifier que la pression de l'huile a été complètement évacuée.*

### 4.3) Rangement (Voir Fig. 2)

Il est de bonne règle de remettre la tête dans son coffret, fermé, après usage, en protection des chocs et de la poussière. Le coffret (type **VAL P26**) adapté pour contenir la tête et 14 paires de matrices a comme dimensions 445x290x115 mm (17.5x11.4x4.5 in.) et un poids de 1,2 kg (2.65 lbs).

## 5. PIÈCES DÉTACHÉES (Voir Fig. 3)

N° Code	Pièce	DENOMINATION	Q.té	N° Code	Pièce	DENOMINATION	Q.té
6120123	01	CYLINDRE	1	6522006	18 ▲	RESSORT	1
6700250	02 ●	ANNEAU ELASTIQUE ø 36	1	6540047	19 ▲	AXE DE VERROUILLAGE MATR./TETE	1
6170140	03 ●	COUPELLE	1	6620320	20 ●	AXE DE VERROUILLAGE MATR./PISTON	1
6362107	★ 04 ●	JOINT	1	6362035	★ 21	JOINT	1
6520610	05 ●	RESSORT INTER.RAPPEL PISTON	1	6760040	22 ●	FICHE ø 3x8	1
6340082	07	VIS SANS TETE M 6x8	1	6232340	23	PLAQUETTE (TG.0540)	1
6520620	08 ●	RESSORT EXTER. RAPPEL PISTON	1	6650118	24	RIVET ø 2,5x3,5	2
6300040	09 ●	COUSSINET	1	6620445	25 ●	AXE DE DEBLOQ MATR./PISTON	1
6620315	10 ●	PISTON	1	6522006	26 ●	RESSORT	1
6900221	11	VIS M 5x12	1	6232006	27	ETIQUETTE (TG.0356)	1
6100035	12	CLAVETTE	1	6760040	28 ●	FICHE ø 3x8	1
6860055	13 ▲	TETE	1	60601204	29	RACCORD Q14-MS	1
6641045	14 ▲	RONDELLE	1	6800186	30	BOUCHON DE PROTECTION	1
6700115	15 ▲	ANNEAU ELASTIQUE ø 10	1	6620316	●	PISTON COMPLET	
6760145	16 ▲	FICHE ø 3x22	1	6860014	▲	TETE COMPLETE	
6540048	17 ▲	AXE DE DEBLOQ. MATR./TETE	1	6000075	★	PAQUET RECHANGE	

Les éléments accompagnés d'un (★) sont ceux que **Cembre** recommande de remplacer en cas de démontage de la tête.

Ces éléments sont fournis sur demande dans le "Paquet Rechange pour RHM132".

*La garantie perd tout effet en cas d'emploi de pièces détachées différentes des pièces d'origine Cembre.*

Lors de la commande de pièces détachées, veuillez indiquer toujours les éléments suivants:

- numéro de code article de la pièce
- désignation de la pièce
- type de la tête
- numéro de série de la tête

## 6. ENVOI EN REVISION A Cembre

En cas de dysfonctionnement de l'appareil, merci de vous adresser à notre Agent Régional qui vous conseillera et le cas échéant vous donnera les instructions nécessaires pour envoyer l'appareil à notre Centre de Service le plus proche. Dans ce cas, joindre une copie du Certificat d'Essai livré par **Cembre** avec l'appareil ou remplir et joindre le formulaire disponible dans la section "ASSISTANCE" du site web **Cembre**.



# HYDRAULISCHER PREßKOPF TYP RHM132

## 1. ALLGEMEINE EIGENSCHAFTEN

- **Anwendungsbereich:** der hydraulische Kopf RHM132 ist zum Verpressen von Verbindern und Kabelschuhen bis ..... 400 mm<sup>2</sup> (800 MCM) geeignet.
- **Presskraft:**..... 130 kN (14.6 sh ton)
- **Max. Arbeitsdruck:**..... 700 bar (10,000 psi)
- **Erforderliche Öl (Hubraum):** ..... 47 cm<sup>3</sup> (2.9 cu. in.)
- **Abmasse:** Länge..... 216 mm (8.5 in.)  
Breite..... 80 mm (3.15 in.)
- **Gewicht:**..... 3,1 kg (6.8 lbs)

## 2. BEDIENUNGSHINWEISE

### 2.1) Vorbereitung

Der hydraulische Preßkopf ist mit einer ölverlustfreien Schnellkupplung ausgerüstet und kann sowohl mit hydraulischen Pumpen als auch mit pneumatisch oder elektrohydraulischen Pumpen der Firma **Cembre** verbunden werden.

Entsprechenden des Kabelschuhes oder Verbinders den Presseinsatz auswählen und wie in **Pkt. 3** beschrieben einlegen.

### 2.2) Positionierung (Siehe Bild 1)

- Den zu verpressenden Leiter in den Verbinder oder Kabelschuh einlegen.
- Positionieren Sie den Verbinder oder Kabelschuh an der vorgeschriebenen Position am Presseinsatz.
- Durch das Betätigen der Pumpe erfolgt das Zusammenfahren der Presseinsätze.



***Niemals das Werkzeug ohne Presseinsätze betätigen.***

***Die Presseinsätze müssen in die gewünschte Position zum Verbinder und Kabelschuh gebracht werden. Sollte diese nicht korrekt sein, muss das Werkzeug entsprechend Punkt 2.4, geöffnet werden und es kann neu positioniert werden.***

### 2.3) Verpressung

Durch das weitere Betätigen der Pumpe erfolgt das Zusammenfahren der Presseinsätze. Die Pumpe sollte solange betätigt werden, bis das Überdruckventil der Pumpe auslöst (man hört ein Klicken).

### 2.4) Presseinsätze lösen

Zum Zurückfahren der Presseinsätze muss das Entlastungsventil an der Pumpe betätigt werden.

### 3. PRESSEINSATZWECHSEL (Siehe Bild 1)

Für den Presseinsatzwechsel folgendermaßen vorgehen:

#### Oberer Presseinsatz (91):

- Druckknopf (17) zum Einsetzen des oberen Presseinsatzes auf der Vorderseite des Presskopfes drücken, da sich damit der Arretierstift (19) anhebt und der Presseinsatz seitlich heräusgeschoben werden kann.
- Beim Einsetzen des neuen Presseinsatzes drückt sich der Arretierstift (19) selbsttätig in die vorgesehene Nut am Presseinsatz.

#### Unterer Presseinsatz (90):

- Druckknopf (25) zum Einsetzen des unteren Presseinsatzes auf der Vorderseite des Presskopfes drücken, da sich damit der Arretierstift (20) anhebt und der Presseinsatz seitlich herausgeschoben werden kann.
- Bei dieser Tätigkeit ist es von Vorteil, wenn der Kolben (10) 3 - 4 mm (0.11 - 0.16 in.) vorgefahren ist.
- Beim Einsetzen des Presseinsatzes drückt sich der Arretierstift (20) selbsttätig in die vorgesehene Nut am Presseinsatz.

## 4. WARTUNG

Das Werkzeug ist robust und benötigt keine spezielle Pflege oder Instandhaltung.

Zur Erhaltung der Garantieansprüche beachten Sie folgende Hinweise:

### 4.1) Pflege

Dieses hydraulische Werkzeug sollte vor starker Verschmutzung geschützt werden, da diese für ein hydraulisches System gefährlich ist.

Jeden Tag nach der Arbeit sollte das Werkzeug mit einem Tuch von Schmutz und Staub gereinigt werden, besonders die beweglichen Teile.

### 4.2) Ersatz des Schnellanschlusses

Wie folgt vorgehen, um den Schnellanschluß zu ersetzen:

- Den alten Schnellanschluß des Kopfes losschrauben.
- Das Außengewinde des Zylinders sorgfältig reinigen und die Rückstände der alten Dichtung entfernen.
- Ein Teflon-Band um das Außengewinde wickeln, um die Dichtung erneut herzustellen.
- Den neuen Schnellanschluß mit einem Drehmoment von **30 Nm (22 lbf ft)** auf dem Kopf einschrauben.

***Vor dem Verbinden des Presskopfes mit dem Hockdruckschlauch ist unbedingt zu kontrollieren, dass der Öldruck vollständig abgelassen worden ist.***

### 4.3) Lagerung (Siehe Bild 2)

Wenn das Werkzeug nicht benötigt wird, sollte es in der abschliessbaren Kunststoffkassette gelagert werden und ist somit gegen Beschädigungen wie Stoss und Staub geschützt.

Die Kunststoffkassette (Typ **VAL P26**) hat die Abmasse 445x290x115 mm (17.5x11.4x4.5 in.) und ein Gewicht von 1,2 kg (2.65 lbs) geeignet zum Lagern vom Kopf, wie auch 14 Paar Presseinsätzen.

## 5. ERSATZTEILLISTE (Siehe Bild 3)

Codenr.	Teil	BESCHREIBUNG	Menge	Codenr.	Teil	BESCHREIBUNG	Menge
6120123	01	ZYLINDER	1	6522006	18 ▲	FEDER	1
6700250	02 ●	SPRENGRING ø 36	1	6540047	19 ▲	ARRETIERSTIFT OBERE EINSATZ	1
6170140	03 ●	FEDERDECKEL	1	6620320	20 ●	ARRETIERSTIFT UNTERE EINSATZ	1
6362107	★ 04 ●	DICHTUNG	1	6362035	★ 21	STÜTZRING	1
6520610	05 ●	INNERE KOLBENRÜCKHOLFEDER	1	6760040	22 ●	STIFT ø 3x8	1
6340082	07	IMBUSSCHRAUBE M 6x8	1	6232340	23	TYPENSCHILD (TG.0540)	1
6520620	08 ●	ÄUSSERE KOLBENRÜCKHOLFEDER	1	6650118	24	NIET ø 2,5x3,5	2
6300040	09 ●	KOLBENFÜHRUNG	1	6620445	25 ●	DRUCKKNOPF	1
6620315	10 ●	KOLBEN	1	6522006	26 ●	FEDER	1
6900221	11	SCHRAUBE M 5x12	1	6232006	27	AUFKLEBER (TG.0356)	1
6100035	12	ABDECKUNG	1	6760040	28 ●	STIFT ø 3x8	1
6860055	13 ▲	KOPF	1	6060120	29	SCHNELLANSCHLUSS Q14-MS	1
6641045	14 ▲	SCHEIBE	1	6800186	30	STAUBSCHUTZKAPPE	1
6700115	15 ▲	SPRENGRING ø 10	1	6620316	●	VORMONTIERTER KOLBEN	
6760145	16 ▲	STIFT ø 3x22	1	6860014	▲	VORMONTIERTER KOPF	
6540048	17 ▲	DRUCKKNOPF	1	6000075	★	ERSATZTEILPACKUNG	

Die mit (★) gekennzeichneten Bestandteile sind jene, welche **Cembre** auszuwechseln empfiehlt, falls das Gerät in seine Bestandteile zerlegt wird. Genannte Einzelteile sind auf Anfrage in der "Ersatzteilpackung RHM132" erhältlich.

*Die Garantie verfällt, wenn nicht Originalteile aus dem Hause **Cembre** in das Gerät eingebaut werden.*

Geben Sie bitte bei der Bestellung aller Ersatzteile folgende Informationen an:

- Codenummer des Ersatzteils
- Beschreibung des Ersatzteils
- Kopf Typ
- Seriennr. des Kopfes

## 6. EINSENDUNG AN **Cembre** ZUR ÜBERPRÜFUNG

Sollten an dem Gerät Fehler auftreten, wenden Sie sich bitte an unsere Gebietsvertretung, die Sie gerne beraten und Ihnen alle nötigen Informationen zum Einsenden des Gerätes an unseren Hauptsitz geben wird. Wenn vorhanden, legen Sie dem Gerät bitte eine Kopie des von **Cembre** mitgelieferten Zertifikates bei oder füllen das, unter dem Bereich "SUPPORT" der **Cembre** Website, verfügbare Formular aus und fügen es bei.

# CABEZA HIDRAULICA DE COMPRESION TIPO RHM132

## 1. CARACTERISTICAS GENERALES

- **Campo de aplicación:** idónea para la instalación de conectores eléctricos, por compresión, para conductores en general hasta ..... 400 mm<sup>2</sup> (800 MCM).
- **Fuerza desarrollada:** ..... 130 kN (14.6 sh ton)
- **Presión máxima de trabajo:** ..... 700 bar (10,000 psi)
- **Aceite necesario (desplazamiento):** ..... 47 cm<sup>3</sup> (2.9 cu. in.)
- **Dimensiones:** longitud ..... 216 mm (8.5 in.)  
anchura ..... 80 mm (3.15 in.)
- **Peso (sin matrices):** ..... 3,1 kg (6.8 lbs)

## 2. INSTRUCCIONES DE USO

### 2.1) Preparación

La cabeza está provista de un acoplamiento rápido macho con bloqueo automático, y puede ser conectada tanto a bombas hidráulicas de pedal, como a bombas neumo y electrohidráulicas fabricadas por **Cembre**.

Elegir la pareja de matrices adecuada para la compresión a realizar e introducirlas en los alojamientos correspondientes (véase § 3).

### 2.2) Aproximación de las matrices (Ref. Fig. 1)

- Introduca el conductor en el conector.
- Coloque este último entre las dos matrices, alineando la zona a comprimir con la marca de las matrices.
- Accionando la bomba de manera continua se acercan las matrices.



***No presione nunca la cabeza sin las matrices insertadas en su lugar, en la cabeza.***

***Asegúrese de que las matrices se encuentran exactamente en correspondencia con la zona a comprimir; en caso contrario, vuélvala a abrir, siguiendo las instrucciones del punto 2.4 y vuelva a colocar el conector.***

### 2.3) Compresión

Si se sigue accionando la bomba, el pistón de la cabeza finalizará su carrera de avance hasta poner las matrices la una contra la otra.

En cualquier caso, es aconsejable bombear hasta que se active la válvula de sobrepresión de la bomba en la que se percibirá el desenganche.

### 2.4) Desbloqueo de matrices

Para desbloquear las matrices, actuar sobre el dispositivo de evacuación de la presión de la bomba; se obtendrá así el retorno del pistón dentro de la cabeza y por consiguiente se abrirán las matrices.

### 3. CAMBIO DE LAS MATRICES (Ref. Fig. 1)

Para efectuar el cambio de las matrices, actúe como sigue:

#### Matriz superior (91):

- Desencaje la matriz de sus guías, manteniendo presionado el pistoncillo desbloquea matrices/cabeza (17), con el fin de anular la acción de retención del pistoncillo fija matrices/cabeza (19).
- Inserte la nueva matriz en sus guías, hasta el bloqueo con el pistoncillo fija-matrices/cabeza (19).

#### Matriz inferior (90):

- Desencaje la matriz de sus guías, manteniendo presionado el pistoncillo desbloquea matrices/pistón (25), con el fin de anular la acción de retención del pistoncillo fija matrices/pistón (20).
- Es aconsejable avanzar de 3 ÷ 4 mm (0.11 - 0.16 in.) el pistón (10) para facilitar la operación.
- Inserte la nueva matriz en sus guías, hasta su bloqueo con el pistoncillo fija matrices/pistón (10).

## 4. MANTENIMIENTO

Esta cabeza es robusta y no requiere cuidados especiales para obtener un funcionamiento correcto, bastará tener algunas precauciones sencillas:

### 4.1) Limpieza adecuada

Tenga presente que el polvo, la arena y la suciedad en general, representan un peligro para toda herramienta hidráulica. Tras cada día de uso, se debe limpiar la cabeza con un trapo limpio, teniendo cuidado de eliminar la suciedad depositada, especialmente junto a las partes móviles.

### 4.2) Cambio del acoplamiento rápido

Para cambiar el acoplamiento rápido, actuar de la manera siguiente:

- Desenroscar el acoplamiento rápido usado de la cabeza.
- Limpiar cuidadosamente la rosca macho del cilindro para quitar todo residuo de la junta antigua.
- Reconstituir la junta en la rosca macho del cilindro con cinta de teflón.
- Enroscar el acoplamiento rápido nuevo sobre la cabeza apretando con un par **30 Nm (22 lbf ft)**.

*Antes de desensamblar el acoplamiento rápido que une la cabeza a la manguera de la Bomba hidráulica, comprobar que se ha evacuado completamente la presión del aceite.*

### 4.3) Almacenamiento (Ref. Fig. 2)

Para proteger la cabeza de golpes accidentales y del polvo cuando no se va a utilizar, es conveniente guardarla en su estuche de cierre hermético.

Dicho estuche (mod. VAL P26) de dimensiones 445x290x115 mm (17.5x11.4x4.5 in.) y pesa 1,2 kg (2.65 lbs) es apropiado para almanecar la cabeza, además 14 juegos de matrices.

5. LISTA DE COMPONENTES (Ref. a Fig. 3)

Nº Código	Elemento	DESCRIPCION	C.dad	Nº Código	Elemento	DESCRIPCION	C.dad
6120123	01	CILINDRO	1	6522006	18 ▲	MUELLE	1
6700250	02 ●	ANILLA ELASTICA ø 36	1	6540047	19 ▲	PERNO BLOQUEO MATRIZ/CABEZA	1
6170140	03 ●	TAPA MUELLE	1	6620320	20 ●	PERNO BLOQUEO MATRIZ/PISTON	1
6362107	★ 04 ●	JUNTA DE GOMA	1	6362035	★ 21	JUNTA DE GOMA	1
6520610	05 ●	MUELLE INT. RETORNO PISTON	1	6760040	22 ●	PASADOR ø 3x8	1
6340082	07	TORNILLO M 6x8	1	6232340	23	TARJETA (TG.0540)	1
6520620	08 ●	MUELLE EXT. RETORNO PISTON	1	6650118	24	PASADOR ø 2,5x3,5	2
6300040	09 ●	SOPORTE PISTON	1	6620445	25 ●	PERNO DESBLOQ.MATRIZ/PISTON	1
6620315	10 ●	PISTON	1	6522006	26 ●	MUELLE	1
6900221	11	TORNILLO M 5x12	1	6232006	27	ETIQUETA (TG.0356)	1
6100035	12	TOPE	1	6760040	28 ●	PASADOR ø 3x8	1
6860055	13 ▲	CABEZA	1	6060120	29	ACOPLAMIENTO Q14-MS	1
6641045	14 ▲	ARANDELA	1	6800186	30	TAPON DE PROTECCION	1
6700115	15 ▲	ANILLA ELASTICA ø 10	1	6620316	●	PISTON COMPLETO	
6760145	16 ▲	PASADOR ø 3x22	1	6860014	▲	CABEZA COMPLETA	
6540048	17 ▲	PERNO DESBLOQ.MATRIZ/CABEZA	1	6000075	★	PAQUETE DE REPUESTO	

Los elementos indicados con (★) son aquellos que **Cembre** aconseja cambiar en el caso de un posible desmontaje de la cabeza.

Estos elementos se suministran bajo pedido en el "Paquete de Repuesto para RHM132".

*La garantía pierde eficacia si se utilizan piezas de repuesto distintas de las originales **Cembre**.*

Al pedir piezas de repuesto, indicar siempre los elementos siguientes:

- número de código del elemento
- descripción del elemento
- tipo de cabeza
- número de serie de la cabeza

6. DEVOLUCION A **Cembre** PARA REVISIONES

En caso de fallo de la herramienta, contactar con nuestro Agente de Zona quien les aconsejará y eventualmente les facilitará las instrucciones necesarias para remitir la herramienta a nuestro centro de servicio más cercano. En tal caso, adjuntar a ser posible una copia del Certificado de Ensayo entregado en su día por **Cembre** con la herramienta o completar y adjuntar el formulario disponible en la sección "ASISTENCIA" del sitio web **Cembre**.

# TESTA OLEODINAMICA DA COMPRESSIONE TIPO RHM132

## 1. CARATTERISTICHE GENERALI

- **Campo di applicazione:** adatta all'installazione di connettori elettrici a compressione per conduttori in genere fino a..... 400 mm<sup>2</sup> (800 MCM)
- **Forza sviluppata:** ..... 130 kN (14.6 sh ton)
- **Pressione massima di esercizio:** ..... 700 bar (10,000 psi)
- **Olio richiesto (cilindrata):** ..... 47 cm<sup>3</sup> (2.87 cu.in.)
- **Dimensioni:** lunghezza ..... 216 mm (8.5 in.)  
larghezza ..... 80 mm (3.15 in.)
- **Peso:** ..... 3,1 kg (6.8 lbs)

## 2. ISTRUZIONI PER L'USO

### 2.1) Preparazione

La testa è provvista di innesto rapido maschio con bloccaggio automatico e può essere connessa sia a pompe oleodinamiche a pedale, ad una o due velocità, sia a pompe pneumo o elettro-oleodinamiche di costruzione **Cembre**.

Scegliere la coppia di matrici adatta alla compressione da effettuare ed inserirla nelle rispettive sedi (see § 3).

### 2.2) Accostamento delle matrici

- Inserire il conduttore nel connettore.
- Posizionare quest'ultimo fra le due matrici allineando la zona da comprimere con l'impronta delle matrici stesse.
- Azionando con continuità la pompa si ha l'avvicinamento delle matrici.



***Mai mandare in pressione la testa senza le matrici inserite.***

***Assicurarsi che le matrici si trovino esattamente in corrispondenza con la zona da comprimere; in caso contrario riaprirle seguendo le istruzioni del punto 2.4 e riposizionare il connettore.***

### 2.3) Compressione

Continuando ad azionare la pompa si completerà l'avanzamento del pistone della testa fino a portare le matrici in battuta fra loro.

È consigliabile comunque pompare fino all'intervento della valvola di massima pressione della pompa della quale si avverterà lo scatto.

### 2.4) Sblocco delle matrici

Per sbloccare le matrici agire sul dispositivo di rilascio pressione della pompa: si otterrà così il ritorno del pistone nella testa con conseguente apertura delle matrici.

### 3. CAMBIO DELLE MATRICI (Rif. a Fig. 1)

Per effettuare il cambio delle matrici operare come segue:

#### Matrice superiore (91):

- Sfilare la matrice dalle sue guide tenendo premuto il pistoncino sblocca matrice/testa (17) in modo da annullare l'azione di ritenuta del pistoncino ferma matrice/testa (19).
- Inserire la nuova matrice nelle guide fino al bloccaggio col pistoncino ferma matrice/testa (19).

#### Matrice inferiore (90):

- Sfilare la matrice dalle sue guide tenendo premuto il pistoncino sblocca matrice/pistone (25) in modo da annullare l'azione di ritenuta del pistoncino ferma matrice/pistone (20).
- Si consiglia di fare avanzare di  $3 \div 4$  mm (0.11 - 0.16 in.) il pistone (10) per facilitare l'operazione.
- Inserire la nuova matrice nelle guide sino al bloccaggio col pistoncino ferma matrice/pistone (20).

## 4. MANUTENZIONE

La testa è robusta e non richiede attenzioni particolari; per ottenere un corretto funzionamento basterà osservare alcune semplici precauzioni:

### 4.1) Accurata pulizia

Tenere presente che la polvere, la sabbia e lo sporco rappresentano un pericolo per ogni apparecchiatura oleodinamica. Evitare di appoggiare direttamente la testa su terreni fangosi o polverosi. Eventuali depositi solidi possono infatti provocare la rigatura del cilindro con conseguenti perdite di olio.

Dopo ogni giorno di uso si deve ripulire la testa con uno straccio pulito, avendo cura di eliminare lo sporco depositatosi su di essa, specialmente vicino alle parti mobili.

### 4.2) Sostituzione dell'innesto rapido

Per sostituire l'innesto rapido operare come segue:

- Svitare l'innesto rapido vecchio della testa.
- Pulire accuratamente la filettatura maschio del cilindro rimuovendo ogni residuo della vecchia guarnizione.
- Ricostruire la guarnizione sulla filettatura maschio del cilindro con nastro di teflon.
- Avvitare l'innesto rapido nuovo sulla testa serrando con coppia **30 Nm (22 lbf ft)**.

*Prima di sconnettere l'innesto rapido che allaccia la testa al tubo della pompa oleodinamica, verificare che la pressione dell'olio sia stata completamente rilasciata.*

### 4.3) Custodia (Rif. a Fig. 2)

Per proteggere la testa da urti accidentali e dalla polvere, quando non viene utilizzata, è bene custodirla nell'apposita cassetta in materiale plastico accuratamente chiusa.

Questa cassetta (tipo **VAL P26**), adatta al contenimento della testa e di 14 coppie matrici ad innesto semicircolare, ha dimensioni 445x290xh115 mm (17.5x11.4x4.5 in.) e pesa 1,2 kg (2.65 lbs).



## 5. LISTA DEI COMPONENTI (Rif. a Fig. 3)

N° Código	Elemento	DESCRIPCION	C.dad	N° Código	Elemento	DESCRIPCION	C.dad
6120123	01	CILINDRO	1	6522006	18 ▲	MOLLA PISTONCINO	1
6700250	02 ●	ANELLO ELASTICO ø 36	1	6540047	19 ▲	PISTON. FERMA MATRICE	1
6170140	03 ●	COPERCHIO MOLLA	1	6620320	20 ●	PIST. FERMA MATR. PISTONE	1
6362107	★ 04 ●	GUARNIZIONE	1	6362035	★ 21	GUARNIZIONE PIENA	1
6520610	05 ●	MOLLA INTERNA RICH. PIST.	1	6760040	22 ●	SPINA ELASTICA ø 3x8	1
6340082	07	GRANO M 6x8	1	6232340	23	TARGHETTA (TG.0540)	1
6520620	08 ●	MOLLA ESTERNA RICH.PIST.	1	6650118	24	RIVETTO ø 2,5x3,5	2
6300040	09 ●	FUNGO	1	6620445	25 ●	PIST. SBLOCCA MAT. PISTONE	1
6620315	10 ●	PISTONE	1	6522006	26 ●	MOLLA PISTONCINO	1
6900221	11	VITE M 5x12	1	6232006	27	ETICHETTA (TG.0356)	1
6100035	12	CHIAVETTA	1	6760040	28 ●	SPINA ELASTICA ø 3x8	1
6860055	13 ▲	TESTA	1	6060120	29	INNESTO Q14-MS COMPLETO	1
6641045	14 ▲	RONDELLA	1	6800186	30	TAPPO DI PROTEZIONE	1
6700115	15 ▲	ANELLO ELASTICO ø 10	1	6620316	●	PISTONE MONTATO	
6760145	16 ▲	SPINA ELASTICA ø 3x22	1	6860014	▲	TESTA MONTATA	
6540048	17 ▲	PIST. SBLOCCA MATRICE	1	6000075	★	CONFEZIONE RICAMBIO	

I particolari indicati con (★) sono quelli che la **Cembre** consiglia di cambiare sempre nel caso di un eventuale smontaggio della testa.

Detti particolari sono fornibili su richiesta nella "Confezione Ricambio per RHM132".

*La garanzia decade qualora vengano utilizzate parti di ricambio non originali Cembre.*

Per ordinare parti di ricambio, specificare sempre i seguenti punti:

- numero di codice del componente
- denominazione del componente
- tipo della testa
- numero di matricola della testa

## 6. RESA ALLA Cembre PER REVISIONE

In caso di guasto contattare il nostro Agente di Zona il quale vi consiglierà in merito e fornirà le istruzioni necessarie per l'invio dell'utensile alla nostra Sede; se possibile, allegare copia del Certificato di Collaudo a suo tempo fornito dalla **Cembre** con l'utensile oppure, compilare ed allegare il modulo disponibile nella sezione "ASSISTENZA" del sito web **Cembre**.

**FIG. 1 DIE REPLACEMENT**  
**INSERTION DES MATRICES**  
**EINRASTEN PRESSEINSÄTZE**  
**INSERCIÓN DE LAS MATRICES**  
**INSERIMENTO MATRICI**

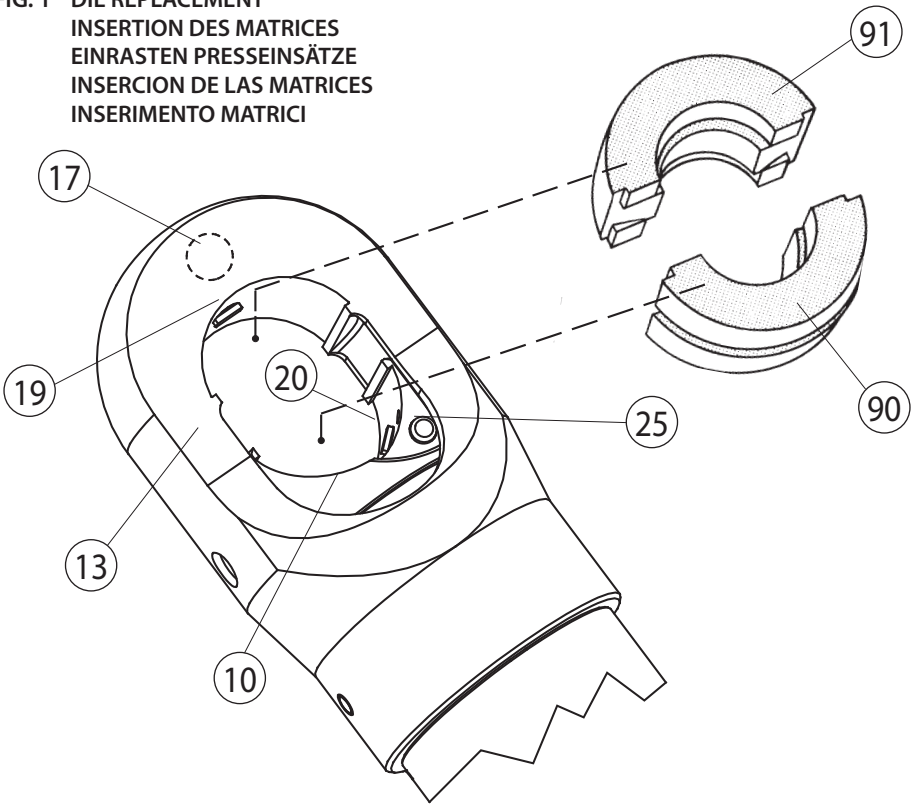

**FIG. 2 STORAGE CASE**  
**RANGEMENT**  
**LAGERUNG**  
**ALMACENAMIENTO**  
**CUSTODIA**



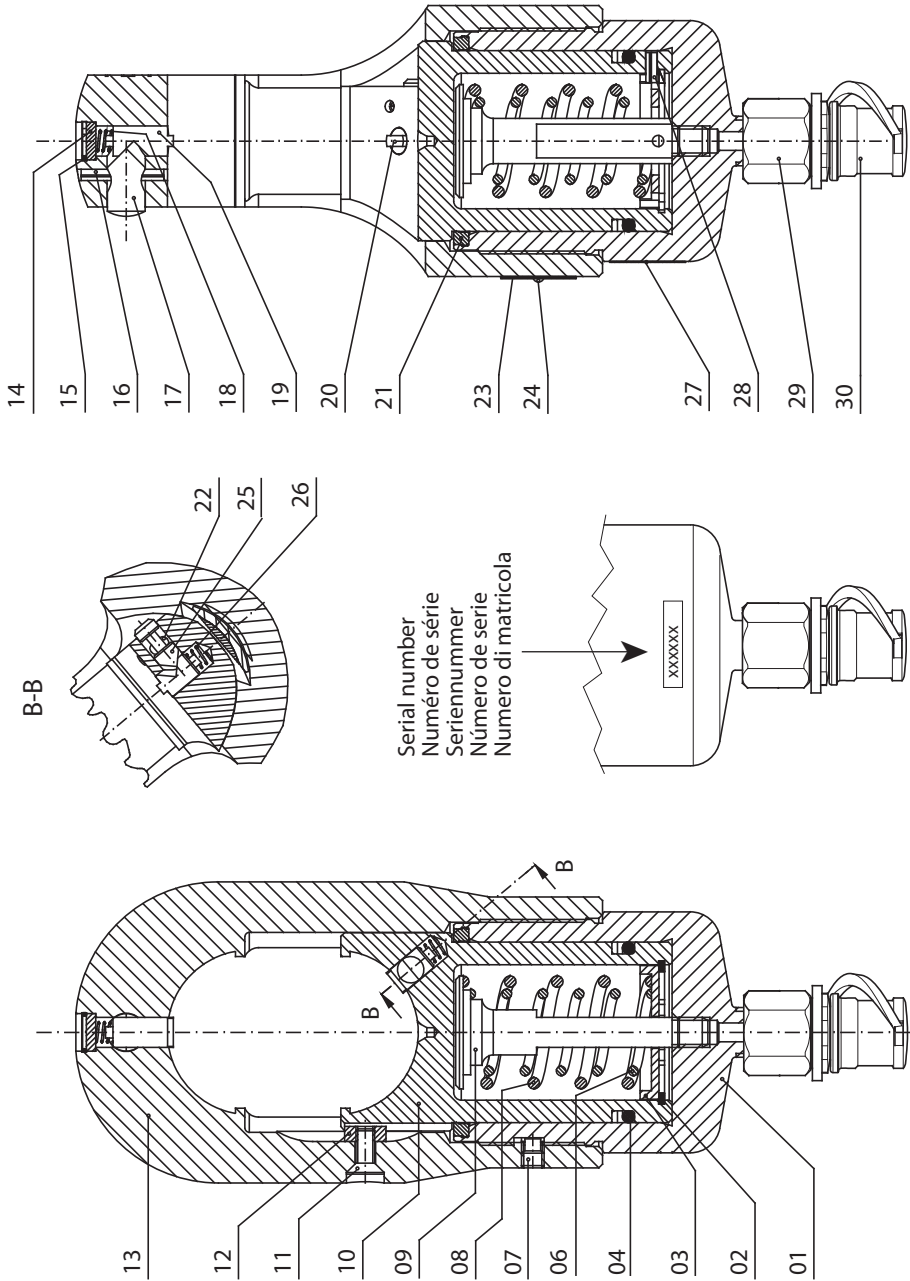

FIG. 3 LONGITUDINAL SECTION - COUPE LONGITUDINALE - SCHNITTZEICHNUNG - SECCION LONGITUDINAL - SEZIONE LONGITUDINALE

 **Cembre** \_\_\_\_\_ [www.cembre.com](http://www.cembre.com)



**Cembre S.p.A.**  
Via Serenissima, 9  
25135 Brescia (**Italia**)  
Telefono: 030 36921  
Telefax: 030 3365766  
E-mail: [sales@cembre.com](mailto:sales@cembre.com)  
[www.cembre.com](http://www.cembre.com)

**Cembre Ltd.**  
Dunton Park  
Kingsbury Road, Curdworth - Sutton Coldfield  
West Midlands B76 9EB (**UK**)  
Tel.: 01675 470440 - Fax: 01675 470220  
E-mail: [sales@cembre.co.uk](mailto:sales@cembre.co.uk)  
[www.cembre.co.uk](http://www.cembre.co.uk)

**Cembre S.a.r.l.**  
22 Avenue Ferdinand de Lesseps  
91420 Morangis (**France**)  
Tél.: 01 60 49 11 90 - Fax: 01 60 49 29 10  
CS 92014 - 91423 Morangis Cédex  
E-mail: [info@cembre.fr](mailto:info@cembre.fr)  
[www.cembre.fr](http://www.cembre.fr)

**Cembre España S.L.U.**  
Calle Verano 6 y 8  
28850 Torrejón de Ardoz  
Madrid (**España**)  
Teléfono: 91 4852580 - Fax: 91 4852581  
E-mail: [comercial@cembre.es](mailto:comercial@cembre.es)  
[www.cembre.es](http://www.cembre.es)

**Cembre GmbH**  
Heidemannstraße 166  
80939 München (**Deutschland**)  
Telefon: 089 3580676  
Telefax: 089 3580677  
E-mail: [sales@cembre.de](mailto:sales@cembre.de)  
[www.cembre.de](http://www.cembre.de)

**IKUMA GmbH & Co. KG**  
Boschstraße 7  
71384 Weinstadt (**Deutschland**)  
Telefon: 07151 20536-60  
Telefax: 07151 20536-80  
E-mail: [info@ikuma.de](mailto:info@ikuma.de)  
[www.ikuma.de](http://www.ikuma.de)

**Cembre Inc.**  
Raritan Center Business Park  
181 Fieldcrest Avenue  
Edison, New Jersey 08837 (**USA**)  
Tel.: (732) 225-7415 - Fax: (732) 225-7414  
E-mail: [sales.US@cembreinc.com](mailto:sales.US@cembreinc.com)  
[www.cembreinc.com](http://www.cembreinc.com)

cod. 6261101